

Rubine™

I T A L I A

REDEFINE THE WAY OF LIFE



54"

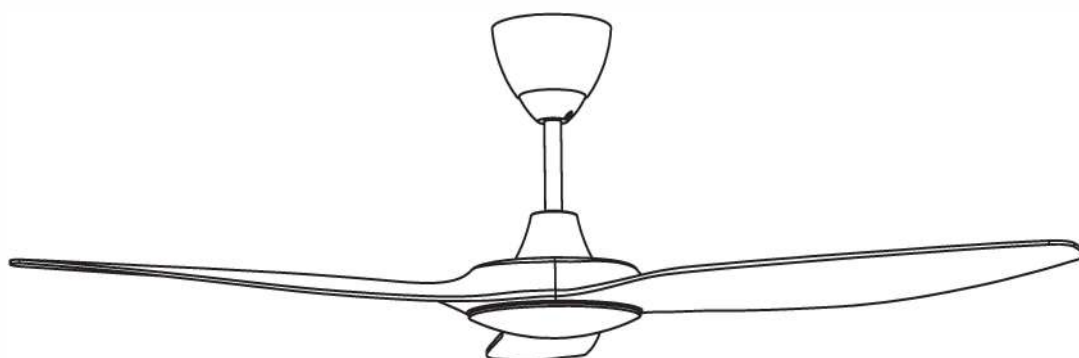

RCF-DRACO54 SERIES

USER MANUAL / PANDUAN PENGGUNA / 用户手册

MODEL / MODEL / 型号

RCF-DRACO54-3B

CEILING FAN / KIPAS SILING / 吊扇

SUPPLIED PARTS / BAHAGIAN YANG DIBEKALKAN / 提供零件

| NO | PARTS BAHAGIAN 零件 | QUANTITY KUANTITI 数量 | NO | PARTS BAHAGIAN 零件 | QUANTITY KUANTITI 数量 |
|----|---|----------------------------|----|--|----------------------------|
| 1 | TOP CANOPY / SENGKUAP ATAS / 吊盅 | X1 | 8 | BALANCING KIT / SET PENGIMBANGAN / 平衡包 | X1set |
| 2 | HANGING TUBE C/W RUBBER WHEEL / ROD BESI / 吊杆 | X1 | 9 | BLADE SCREWS / SKRU BILAH / 扇叶螺丝 | X1 |
| 3 | COUPLING COVER / SENGKUAP BAWAH / 接头罩 | X1 | 10 | RECEIVER / PENERIMA / 接收器 | X1 |
| 4 | BOLT AND NUT / 螺母 | X2 | 11 | TRANSMITTER / ALAT KAWALAN / 发射器 | X1 |
| 5 | FAN MOTOR / MOTOR KIPAS / 风扇电机 | X1 | | | |
| 6 | FAN BLADES / BILAH KIPAS / 风扇叶片 | X3 | | | |
| 7 | BOTTOM COVER / PENUTUP BAWAH / 无灯盖 | X1 | | | |

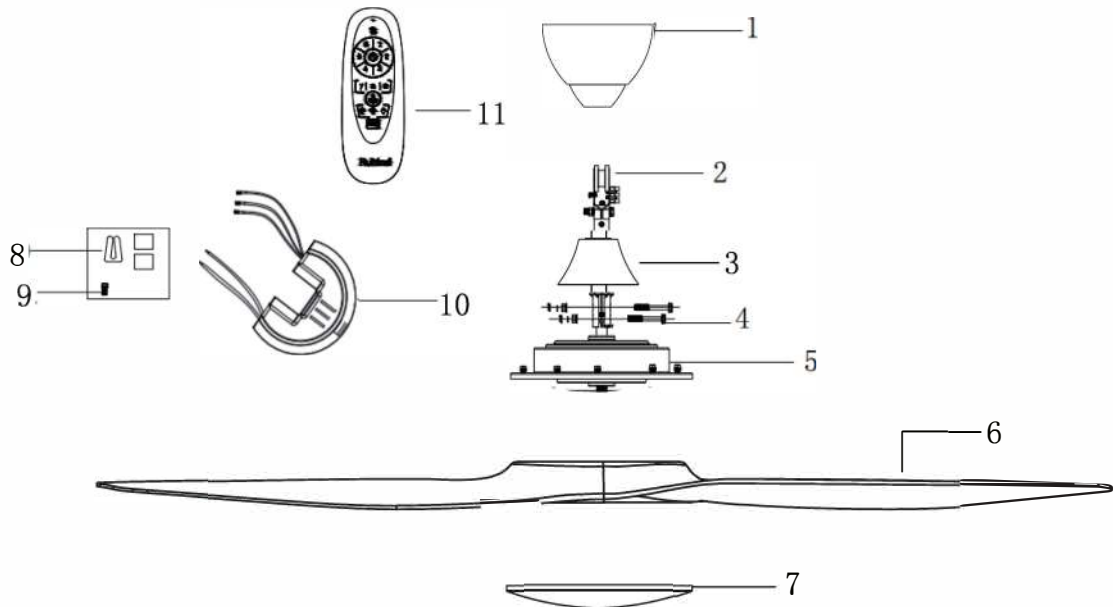

| FAN SIZE SAIZ KIPAS 风扇尺寸 | VOLTAGE VOLTAN 电压 | MAX FAN POWER KUASA KIPAS MAX 风扇最大功率 | MAX SPEED(RPM) KELAJUAN MAX 最大转速 | NET WEIGHT BERAT BERSIH 净重 | GROSS WEIGHT BERAT KASAR 毛重 |
|--------------------------------|-------------------------|--|--|----------------------------------|-----------------------------------|
| 54"(1371mm) | 220-240V-50-60Hz | 40W | 270±10% | 4.3KG | 5.5KG |

WARNING

TO ENSURE YOUR PERSONAL SAFETY, PLEASE READ THROUGH THE INSTRUCTION MANUAL BEFORE OPERATING THE PRODUCT.

- 1) Do not bend the blade during installation, blades balancing or fan cleaning.
- 2) To prevent accidents, power switch must be OFF and electrical wiring must be disconnected before ceiling fan installation, dismantling, maintenance or cleaning.
- 3) Ceiling fan installation and electrical wiring must be done by qualified technician in accordance with all applicable codes and air conditioning engineers (ASHRAE) or the local qualified authorities.
- 4) Be cautious when drilling the wall to avoid damaging electrical wiring and other hidden parts.
- 5) Ceiling fan must be hooked on concrete ceiling. Do not install the ceiling fan on plaster ceiling or any types of drywall ceilings. During ceiling fan installation, all screws must be tightened at all allocated parts.

AMARAN

SEBELUM MENGENDALIKAN PRODUCK, SILA BACA BUKU PANDUAN INI DENGAN TELITI DEMI KESELAMATAN PENGGUNA.

- 1) Dilarang membengkokkan bilah kipas semasa pemasangan, pengimbangan ataupun perbersihan kipas siling.
- 2) Sebelum kerja-kerja pemasangan, penyelenggaraan atau pembersihan kipas, bekalan kuasa mestilah diputuskan untuk mengelakkan kecederaan.
- 3) Pemasangan mestilah dilakukan oleh juruteknik yang berkelayakan sahaja.
- 4) Berhati-hati semasa menggerudi siling agar tidak merosakkan atau memutuskan wayar elektrik yang tidak kelihatan.
- 5) Kipas wajib dipasangkan pada siling konkrit atau struktur siling yang kukuh untuk keselamatan pengguna. Semua skru pada kipas mestilah diketatkan demi mengelakkan kemalangan.

警告

为了保证您的人身安全，请在使用前详细阅读本产品说明书。

- 1) 在安装风扇过程或者平衡叶片及清洁风扇时不能将叶架弯曲。
- 2) 安装此吊扇接电线前、拆卸、修整或者清洁前须关闭电源开关以免造成意外。
- 3) 安装吊扇接电线必须由具有资格证的电工技术员遵循当地电线标准来连接电线。
- 4) 请注意钻墙时不要损坏电线和其它隐蔽的设施。
- 5) 吊扇安装时，吊扇必须安装在水泥天花板，不能安装在石膏板或者其他类型的石膏天花板，各零件螺丝必须锁紧。

SAFETY GUIDELINES

- 1) Please do not install the ceiling fan at high humidity areas.
- 2) Distance between fan blades and ground must be at least 2.5 meter and above.
- 3) Do not touch the ceiling fan while it is operating.
- 4) For safety purposes, all electrical connections must conform to the national electrical safety codes and earth wire must be installed correctly (suitable for power supply of 220-240VAC / 50Hz).
- 5) Do not modify the ceiling fan and only use the parts supplied accordingly.
- 6) Do not attempt to repair the fan. Always liaise to our authorized service agent if the fan is not functioning well.
- 7) This appliance is not intended for use by persons (including children) with lack of sensory or mental capabilities, or lack of experience and knowledge, unless they have been given supervision or instruction concerning use of the appliance by a person responsible for their safety.
- 8) Children should be supervised to ensure that they do not play with the appliance.
- 9) The ceiling fan electrical wiring must be installed with means for disconnection incorporated in the fixed wiring provided and safety cable must be installed according to the steps in this manual.

LANGKAH KESELAMATAN & PENCEGAHAN

- 1) Elakkan kipas dipasang kawasan yang berminyak atau lembap.
- 2) Jarak antara bilah kipas deng lantai mestilah lebih daripada 2.5 meter.
- 3) Dilarang sentuh kipas siling semasa ia beroperasi.
- 4) Untuk tujuan keselamatan, semua sambungan elektrik mesti mematuhi kod keselamatan elektrik negara dan wayar bumi mesti dipasang dengan betul (sesuai untuk bekalan kuasa 220-240VAC / 50Hz).
- 5) Jangan ubah suai kipas siling dan hanya gunakan bahagian yang dibekalkan dengan sewajarnya.
- 6) Jangan cuba membaiki kipas. Sentiasa berhubung dengan ejen perkhidmatan kami sekiranya kipas siling tidak berfungsi dengan baik.
- 7) Perkakas ini tidak bertujuan untuk digunakan oleh orang (termasuk kanak-kanak) dengan keupayaan deria atau mental, atau kurang pengalaman dan pengetahuan, kecuali mereka telah diberi pengawasan atau petunjuk mengenai penggunaan perkakas oleh orang yang bertanggungjawab untuk keselamatan mereka.
- 8) Kanak-kanak perlu diselia untuk memastikan bahawa mereka tidak bermain dengan perkakas.
- 9) Pendawaian kipas elektrik kipas siling mesti dipasang dengan cara untuk pemotongan yang dimasukkan ke dalam pendawaian tetap yang disediakan dan kabel keselamatan mesti dipasang mengikut langkah-langkah dalam manual ini.

安全注意事项

- 1) 请不要将风扇安装在潮湿的地方。
- 2) 吊扇运转时，叶片至少离地面2.5米高处。
- 3) 吊扇运转时，请勿触摸吊扇。
- 4) 为了安全考虑，所有电气连接线必须正确安装，必须符合国家电气安全规范（适用于220-240VAC / 50Hz）。
- 5) 请勿改装吊扇，仅适用相应提供的零件。
- 6) 请勿尝试修吊扇。如果吊扇运转不正常，请始终与我们的授权服务代理商联系。
- 7) 本吊扇不适用于缺乏感官或智力能力，或缺乏经验和知识的人（包括儿童）使用，除非他们在对其安全负责的人员的监督或指导下使用本吊扇。
- 8) 应该督导儿童，以确保他们不要玩本设备。
- 9) 安装吊扇电线连接和安全钢丝绳连接必须依据本说明书步骤，电线连接必须通过全极断开开关再接入固定电线。

INSTALLATION PROCEDURES / TATACARA PEMASANGAN / 安装步骤

STEP 1 (Refer diagram 1) LANGKAH 1 (Rujuk gambar 1) 步骤 1 (图 1)

- 1) Before installation, remove the rubber wheel and plastic plug from both side of the hanging tube.
- 1) Sebelum pemasangan, keluarkan roda getah, plug plastic dan semua skru /bolt dari kedua-dua belah rod besi.
- 1) 在安装之前，把吊杆两侧的胶轮和塑胶套的横栓拆下。

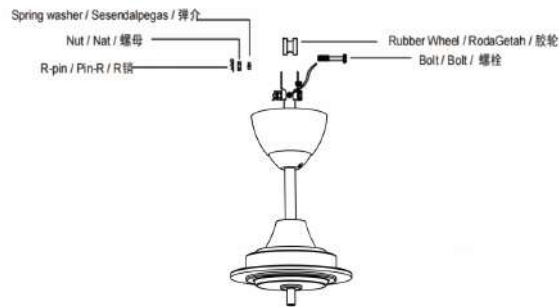

Diagram 1 / Gambar 1 / 图 1

- 2) Make sure the hooks on the ceiling are tightened. The ceiling hook is guaranteed to be able to support 20N
- 2) Pastikan cangkuk di siling diketatkan. Cangkuk siling dijamin menyokong 20N
- 2) 确保天花板上的挂钩已拧紧。天花板挂钩确保能够支撑20N
- 3) Install the rubber wheel removed in the previous step into the hook on the ceiling (as shown in Diagram 2)
- 3) Pasang roda getah ditanggalkan pada langkah sebelumnya ke dalam cangkuk di siling (seperti ditunjukkan dalam Gambar 2)
- 3) 将上面步骤拆下来的胶轮安装在天花板的挂钩里面 (如下图2)

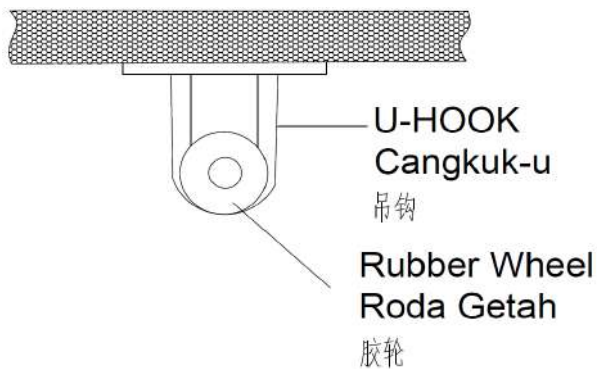

Diagram 2/ Gambar 2 /图 2

- 4) Lock the pulley with the attached bolt and nut . The screw tightening torque at this position is 1500-1800N.cm (reference value).The R-pin must be inserted into the hole of the bolt first, and then inserted into the middle of the R-pin (as shown in Diagram 3)
- 4) Kunci takal dengan bolt dan nat . Tork pengetatan skru pada kedudukan ini ialah 1500-1800N.cm (nilai rujukan).R-pin mesti dimasukkan ke dalam lubang bolt terlebih dahulu, dan kemudian dimasukkan ke tengah R-pin (seperti ditunjukkan dalam Gambar 3)
- 4) 用随附的螺栓 和螺帽 将滑轮锁紧，此位置拧紧螺丝转矩为1500-1800N.cm (参考值) .R形销 必须插入螺栓的孔位里面，然后插入至R形销的中间卡位即可 (如下图3)

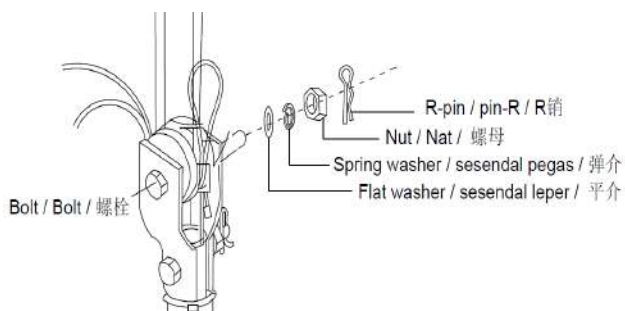

Diagram 3/ Gambar 3 /图 3

STEP 2 (Refer diagram 4)

LANGKAH 2(Rujuk gambar 4)

Connect wiring by plug in connector into position.

Sambungkan pendawaian dengan penyambung pasangkan ke kedudukannya.

步骤2 (参见图4)

通过插入连接器将电线连接到位。

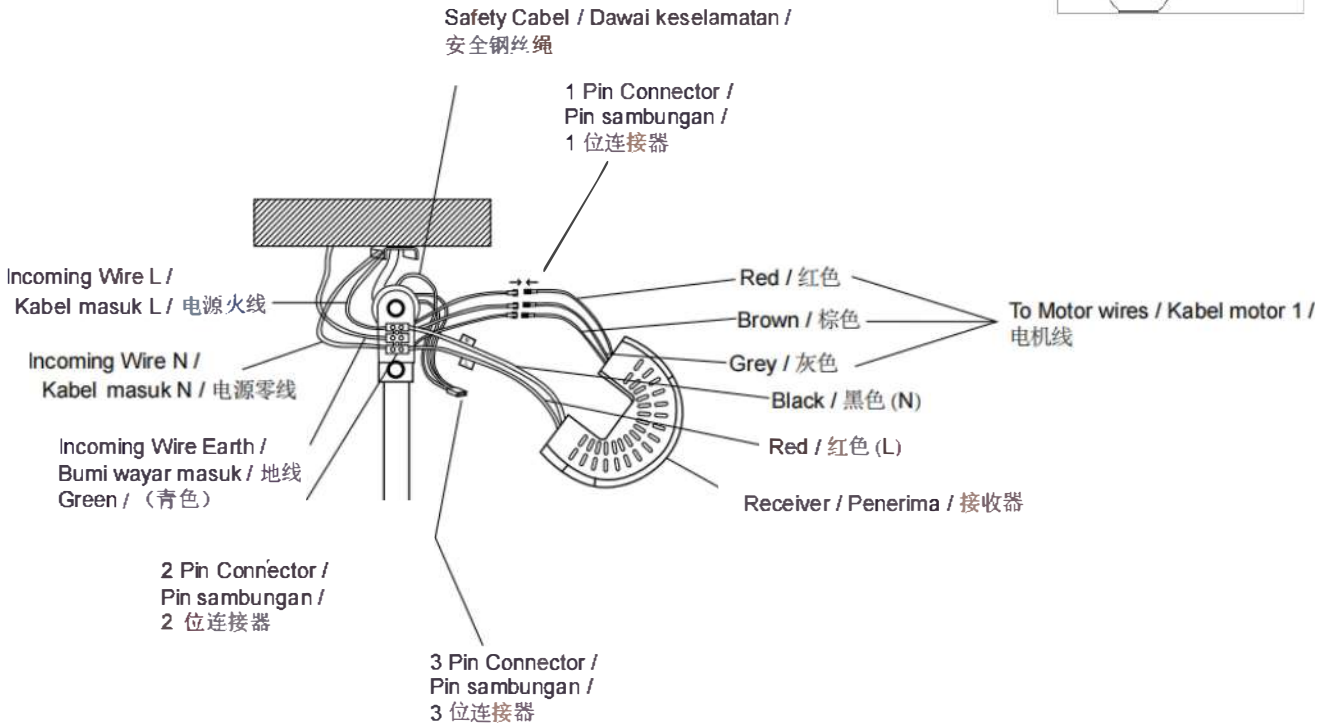

STEP3 (Refer diagram5)

LANGKAH3 (Rujuk gambar5)

步骤3(参见图5)

Unscrew all “pre-assemble blade screw” from fan motor, and fix blade to fan motor by tighten the screw firmly. Repeat this step for all blade.

Buka semua “skru bilah pra memasang” dari motor kipas, dan memasang bilah ke motor kipas dengan mengetatkan skru dengan tegas. Ulangi langkah ini untuk semua bilah.

将风扇电机上的“叶片螺丝”全部拧下，然后通过拧紧螺丝钉将叶片固定在风扇电机上对所有叶片重复此步骤。

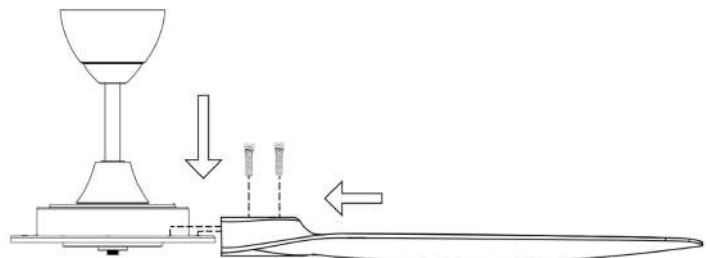

Diagram 5 / Gambar 5/ 图5

STEP 4 (Installation the bottom cover) (as shown in Diagram 6)

LANG AH 4 (Pemasangan Tutup bawah) (seperti ditunjukkan dalam Gambar 6)

步骤4 (安装无灯盖) (参见图6)

Align the inner teeth at the center of the bottom cover to the motor spindle, and rotate the **bottom cover** until it is tightened.

Jajarkan gigi dalaman di tengah **penutup bawah** dengan pusingan motor, dan putar **penutup bawah** sehingga ia ketat.

将无灯盖中心处的内牙口对准电机主轴，到位后旋转无灯盖，直到扭紧为止。

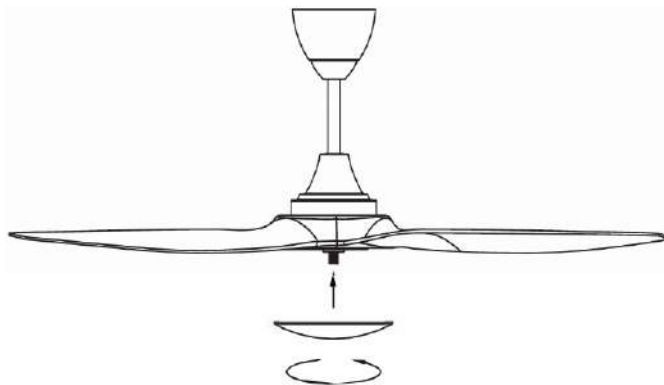
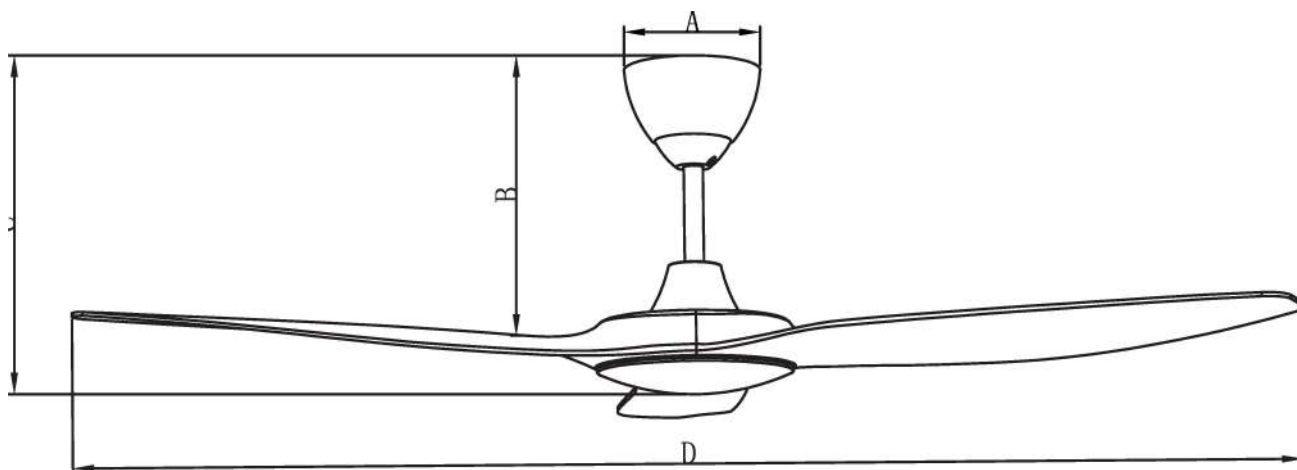

Diagram 6/ Gambar 6/ 图6

PRODUCT DIMENSION DIAGRAM / DIAGRAM DIMENSI PRODUK / 产品尺寸图



| Dimension Dimensi 尺寸 | RCF-DRACO54-3B |
|-------------------------------------|-----------------------|
| A | 150mm |
| B | 292mm |
| C | 347mm |
| D | 1371mm |

RF TRANSMITTER / PEMANCAR RF / 射频发射器

Function of Transmitter / Fungsi Pemancar / 发射器功能

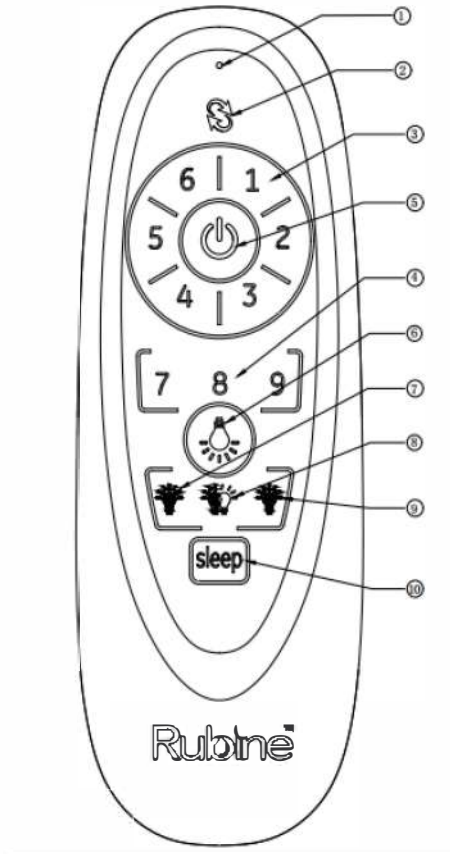

Front / Depan / 正面图

| | | |
|----|--|---|
| 1 | | LED Indicator Light / Lampu penunjuk LED / LED指示灯 |
| 2 | | To switch fan direction from forward to reverse and vice versa. / Menukar arah arah putaran kips siling. / 更改吊扇的旋转方向 |
| 3 | | Increase the fan speed from speed 1 to speed 6. Naikkan kelajuan penggemar dari kelajuan 1ke kelajuan 6. 调高风扇的转速从1档调到6档. |
| 4 | | Increase the fan speed from speed 7 to speed 9. Naikkan kelajuan penggemar dari kelajuan 7 ke kelajuan 9. 调高风扇的转速从7档调到9档. |
| 5 | | Switch off the ceiling fan. Matikan kipas siling. 关闭风扇. |
| 6 | | Turn ON / OFF the LED lamp & Change the LED. LED 灯具开关. |
| 7 | | LED color temperature conversion,press this button LED to white light (For light model only). LED色温转换, 按下此按钮LED变为白光 (6500K) 仅适用于带灯款. |
| 8 | | LED color temperature conversion,press this button LED to neutral light (For light model only). LED色温转换, 按下此按钮LED变为中性光 (4200K) 仅适用于带灯款. |
| 9 | | LED color temperature conversion,press this button LED to yellow light (For light model only). LED色温转换, 按下此按钮LED变为黄光 (3000K) 仅适用于带灯款. |
| 10 | | Sleep Mode (auto reduce and maintain at speed 2 after 1 hour from initial speed). Mod Tidur(auto mengurangkan dan mengekalkan pada kelajuan 2 selepas 1 jam dari kelajuan awal). 睡眠模式 (从初始速度开始1小时后自动降低速度并保持在速度2) . |

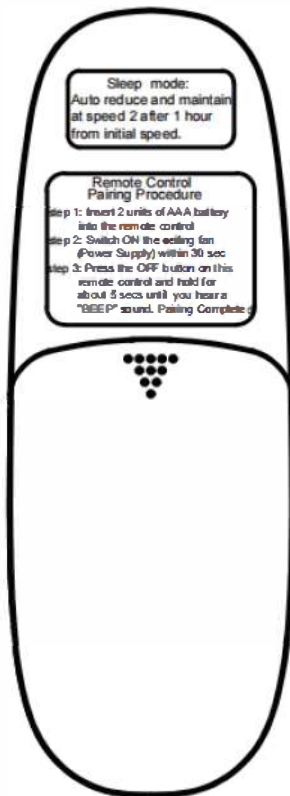

Back / Belakang / 背面

Battery cover
Penutup bateri
电池盖

2x1.5V battery (AAA)
1.5V电池 2颗

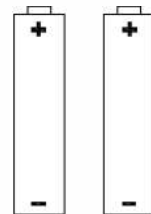
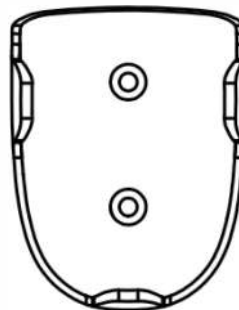

This fan is operated using remote control. Kipas ini berfungsi dengan alat kawalan jauh. 此风扇由发射器控制。

Note – In the event of Transmitter (Remote Control) / Receiver cannot be control, please follow the “Remote Control Pairing Procedure” as below :

1. Insert 2 units of AAA battery into the remote control.
2. Switch on the ceiling fan (Power Supply).
3. Press the OFF button on the remote control within 30 seconds after power “Switch On” and hold for about 5 seconds until you hear a “Beep” sound. Pairing completed.

Nota – Sekiranya Pemancar (Kawalan Jauh) / Penerima tidak boleh mengawal, sila ikuti “Prosedur Berpasangan Kawalan Jauh” seperti di bawah :

1. Masukkan 2 unit bateri AAA ke dalam alat kawalan jauh.
2. Hidupkan kipas siling (Bekalan Kuasa).
3. Tekan butang OFF di alat kawalan jauh dalam masa 30 saat selepas kuasa menghidupkan dan tahan selama 5 saat sehingga anda mendengar bunyi “Beep”. Pasangan berpasangan selesai.

注意-如果无法控制发射器（遥控器）/接收器，请遵循以下“遥控器配对步骤”：

1. 将 2 颗 AAA 电池插入遥控器。
2. 打开吊扇（电源）。
3. 在打开电源后 30 秒内，按上遥控器上的 OFF 按钮并保持 5 秒钟，直到听到“哔”声，配对完成。

Precaution

- 1.Last Memory Function – this function records the last function mode when power has been disconnected and the fan will maintain as last function used upon power is restored.(This function does not include LED lights)
- 2.Battery – remove the battery from the transmitter (remote control) when left unused for more than 5 days to prevent battery leaking to damage the transmitter.
3.  function – to change the direction of rotation (R / F function), the fan needs to come to a complete stop before the reverse function take effect.
- 4.Only 2 remote can be paired with a given fan at any time.

Langkah Berjaga

1. Fungsi Memori Akhir – fungsi ini merekodkan mod fungsi terakhir apabila electric telah diputuskan dan kipas boleh mengekalkan fungsi terakhir yang digunakan apabila electric dipulihkan.(Fungsi ini tidak termasuk lampu LED)
2. Bateri – keluarkan bateri dari pemancar (kawalan jauh) apabila dibairkan tidak digunakan selama lebih daripada 5 hari untuk mengelakkan kebocoran bateri untuk merosakkan pemancar.
3.  – untuk menukar arah putaran (fungsi R / F), kipas perlu berhenti sepenuhnya sebelum fungsi terbalik berkuatkuasa.
4. Hanya 2 jarak jauh boleh dipasangkan dengan kipas tertentu pada bila-bila masa.

注意事项

1. 记忆功能 -- 此功能记录电源断开后的最后一次功能模式，并且风扇将保持原有模式当电源恢复。（此功能不包括 LED 灯）
2. 电池 -- 闲置超过 5 天，请从发射器（遥控器）中取出电池，以防止电池液泄露而导致损坏发射器。
3.  -- 此功能时改变旋转方向（R / F 功能），在反转功能生效前，风扇必须完全停止。
4. 任何时候，一把风扇只能与 2 个遥控器配对。

IMPORTANT / PERKARA PENTING / 重要事项

DO NOT CONNECT THIS CEILING FAN REMOTE CONTROL TO DIMMER SWITCH OR WALL REGULATOR.

JANGAN SAMBUNGAN KAWALAN JAUH KIPAS SILING INI KEPADA SUIS DIMMER ATAU PENGAWAL DINDING.

请勿将此吊扇遥控连接至调光器开关或者墙壁调节器。

Ceiling fan must be hooked on concrete ceiling. Do not install the ceiling fan on plaster ceiling or any types of gypsum board ceilings, and all parts must be locked.

Kipas wajib dipasangkan pada siling konkrit atau struktur siling yang kukuh keselamatan pengguna. Semua mestilah diketatkan demi mengelakkan kemalangan.

吊扇安装时，吊扇必须安装在水泥天花板上，不能安装在石膏板或者其它类型的石膏板天花板上，各零部件要锁紧。

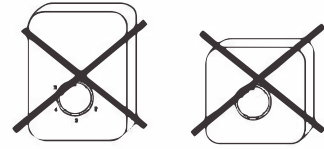

WRONG INSTALLATION / PEMASANGAN SALAH / 错误安装

Do not install ceiling fan under dome, slanted ceiling, too high/low distance as it will cause turbulence air flow and inefficient low air performance circulation.

Jangan pasang penggemar langit di bawah kubah, langit tertutup, jarak terlalu tinggi atau rendah sebab ia akan menyebabkan aliran udara turbulens dan sirkulasi prestasi udara rendah.

不要把风扇安装在圆顶天花板、倾斜的天花板上，过高或者过低的距离都会导致气流不畅，产生小风量或没有风的现象。

a) Ceiling Fan must be mounted above 2.5m from the floor 1m from the wall to the blade.

Kipas mestilah dipasang pada jarak kipas dengan lantai melebihi 2.5m dan jarak bilah kipas dari dinding melebihi 1 m.

吊扇必须挂在离地2.5米以上的高度，扇叶必须离墙1米以上。

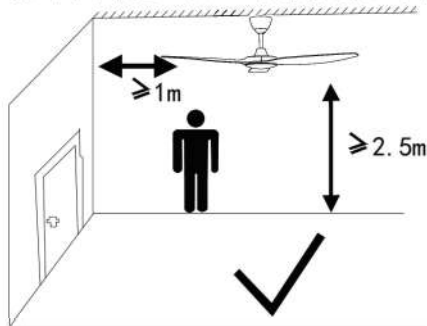

b) Avoid fixing inside a dome ceiling.

Elakkan pemasangan kipas di siling berbentuk kubah.

避免安装在圆顶天花板上。

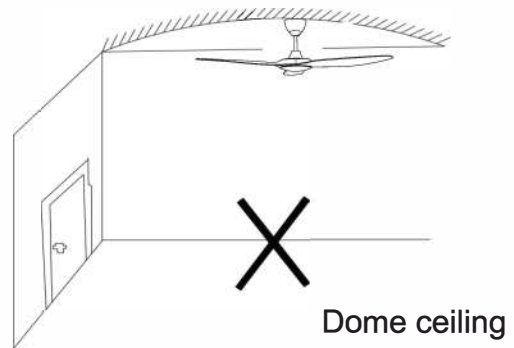

c) Avoid Installing on a deep tray ceiling.

Elakkan Pemasangan dalam langit talam dalam.

避免安装在深凹槽天花板上。

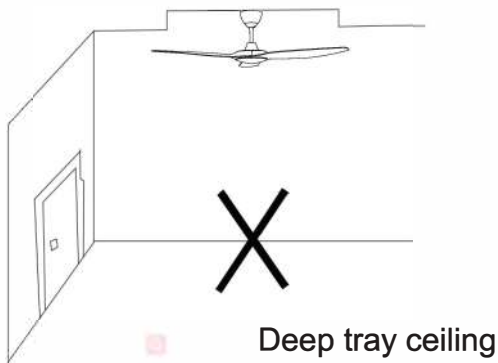

d) Avoid installing on a slanted ceiling.

Elakkan Pemasangan di atas langit.

避免安装在倾斜的天花板上。

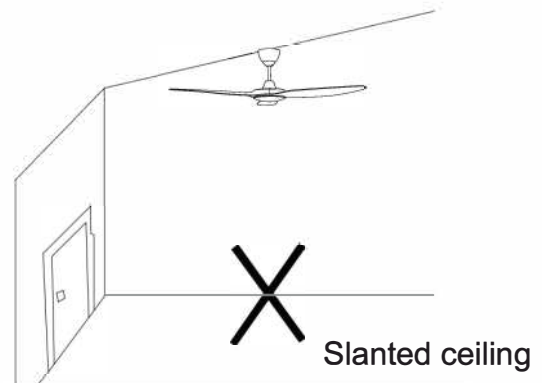

Our **Warranty**



FOR FAN MOTOR ONLY

UNTUK MOTOR KIPAS SAHAJA
仅限于风扇电机



FOR RECEIVER ONLY

UNTUK ALAT PENERIMA SAHAJA
仅限于遥控接收器



FOR ALL PARTS (EXCLUDING ACCESSORIES)

UNTUK SEMUA BAHAGIAN KIPAS (KECUALI AKSESORI)
所有产品 (不包括配件)

6 mths Warranty Extension

Online Registration

1. Log on to www.rubine.com.my
2. Click on 'Support', followed by 'Product Warranty Registration' to proceed. You're required to sign up as a member.
3. You'll receive a notification of warranty registration confirmation via email.
4. Please keep your online warranty certificate for reference/future warranty claim.

Pendaftaran Di Laman Web

1. Layari www.rubine.com.my
2. Klik pada 'Support', diikuti dengan 'Product Warranty Registration'. Anda dikehendaki mendaftar sebagai ahli Rubine.
3. Anda akan menerima e-mel sijil pengesahan dengan data pendaftaran jaminan.
4. Pastikan anda simpan e-mel sijil pengesahan untuk tuntutan jaminan.

在线注册

1. 登录到www.rubine.com.my.
2. 点击 'Support' , 其次是 'Product Warranty Registration'.
3. 您将会通过电子邮件获取质保确认。
4. 请务必保存您的在线保加凭证以供参考/未来保修需要。

Customer **Care**

AFTER-SALES SERVICE:

OPERATION HOURS:

Tel : **03-6279 8899**

Email: [ftcrm @fiamma.com.my](mailto:ftcrm@fiamma.com.my)

09:00am - 05:00pm

(Monday - Friday, except public holiday)

This specification is subject to change without prior notice.
FIAMMA TRADING SDN. BHD. will not be held responsible for the use of superseded or voided specifications.

rubine.com.my



FIAMMA TRADING SDN BHD 330476-P (A member of Fiamma Holdings Berhad)

2-1, Wisma Fiamma, No.20, Jalan 7A/62A, Bandar Manjalara, 52200 Kuala Lumpur. Tel: 03-6279 8943

RubineTM

REDEFINE THE WAY OF LIFE