

Rubine™

I T A L I A

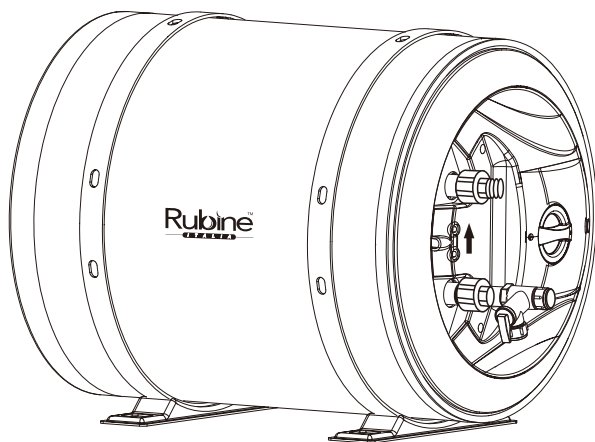

Electric Storage Water Heater

RSH-M30L
RSH-M50L
RSH-M80L
RSH-M100L

User Manual

WARNING

1. This appliance is not intended for use by persons (including children) with reduced physical, sensory or mental capabilities, or lack of experience and knowledge, unless they have been given supervision or instruction concerning the use of the appliance by a person responsible for their safety.
2. Children should be supervised to ensure that do not play with the appliance.
3. The appliance is intended to be permanently connected to the water mains and not connected by a hose-set.
4. The maximum inlet water pressure of 0.8MPa for the correct operation of the appliance.
5. The installation of this product has to abide by Suruhanjaya Tenaga Malaysia. Our company is not liable for any damage caused by improper installation or failure to comply with the instruction indicated in the user manual.
6. The electric supply must comply with the specifications in the technical table.
7. The storage water heater must be permanently connected to the electricity supply through a double-pole linked switch having a contact separation of at least 3mm in all poles incorporated in the circuit.
8. It is recommended to install an approved residual current device (RCD) of 10mA sensitivity and higher than heater rated current.
9. The pressure relief valve supplied with the heater must not be tampered with or replaced.
10. Slight dripping of water from pressure relief valve is normal during the heating process.
11. The overflow tube connected to the drain nozzle of pressure relief valve must be kept slope downwards & unblocked.
12. For the first use of the heater or after maintenance or clean, ensure the heater is fully filled with water & air inside the tank has cleared before switching on the heater.
13. The installation must be carried out by a qualified plumber/electrician.
14. Do not use ABS or PVC plastic pipes for the inlet and outlet pipe connections. Use only recommended stainless steel, copper or polymer pipe which can withstand high temperature and pressure.
15. Do not install in area where the water supply EXCEED 20mg/LITER (20ppm) of CHLORIDE as this will cause corrosion to the stainless steel heater tank and void the warranty.

PRODUCT STRUCTURE

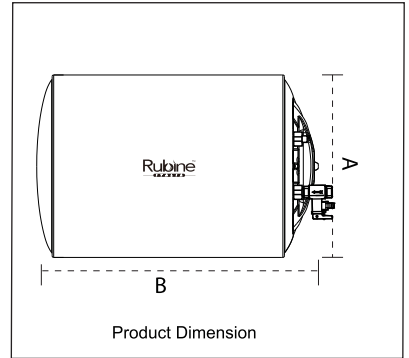
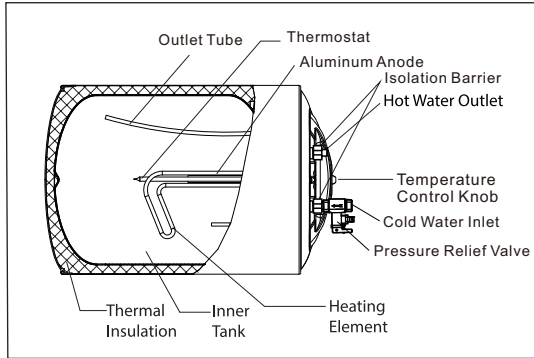

TECHNICAL DATA

Model	Capacity (L)	Rated Power(W)	Rated Voltage(V)	Rated Pressure(MPa)	Max of Water Heating Temperature(°C)	Waterproof Grade	Dimensions (mm) A*B
RSH-M30L	30	3000	220-240	0.8	70±5	IPX4	Ø355*520
RSH-M50L	50	3000	220-240	0.8	70±5	IPX4	Ø355*755
RSH-M80L	80	3000	220-240	0.8	70±5	IPX4	Ø440*785
RSH-M100L	100	3000	220-240	0.8	70±5	IPX4	Ø440*935

Remark: 1 Liter of water=1 kg

IMPORTANT

- Thermal cut-out** will break the circuit to the heating element in any event the water temperature in the storage tank becomes high($83^{\circ}\text{C}\pm 5^{\circ}\text{C}$).
Should this happen, switch off the heater electrical supply point and contact our nearest service centre.
- Thermal cut-off** helps to prevent the heating element from being damaged in any event the heater operates without water.

MOUNTING POSITION DIAGRAM

⚠ Ensure that the heater Hot outlet is always parallel above the Cold inlet after each installation.

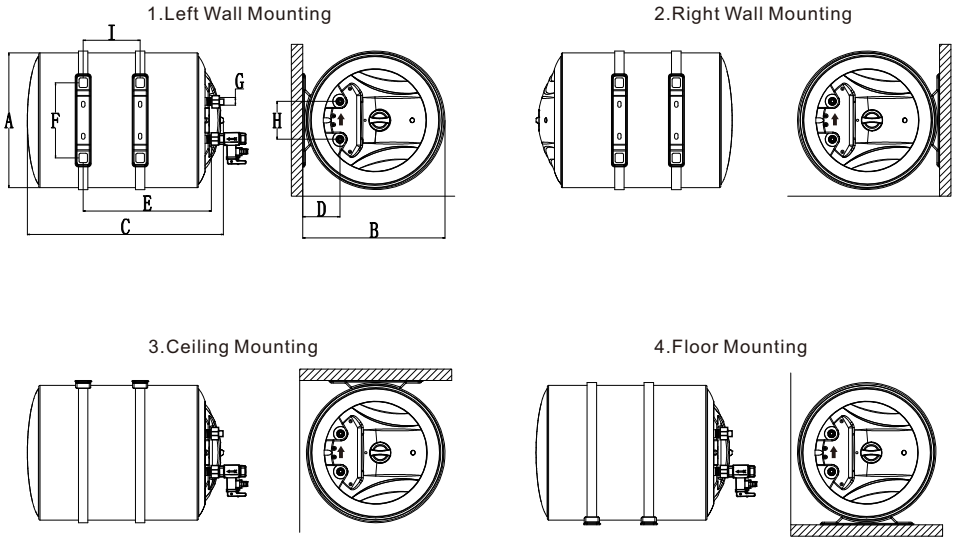

Model	Dimensions								
	A	B	C	D	E	F	G	H	I
RSH-M30L	355mm	380mm	520mm	100mm	337mm	198mm	G1/2"	100mm	150mm
RSH-M50L	355mm	380mm	755mm	100mm	507mm	198mm	G1/2"	100mm	300mm
RSH-M80L	440mm	467mm	785mm	142mm	582mm	198mm	G1/2"	100mm	300mm
RSH-M100L	440mm	467mm	935mm	142mm	732mm	198mm	G1/2"	100mm	450mm

INSTALLATION GUIDE

1. The heater must be installed on a solid wall and near to the point of use for convenience of water and electrical supply as well as easier for future maintenance to make sure the location is free from water flash. The selected location must support a weight two times that of the total weight of the heater fully filled with water.

Please ensure to use the mounting kits supplied with the heater. (refer to fig.1)

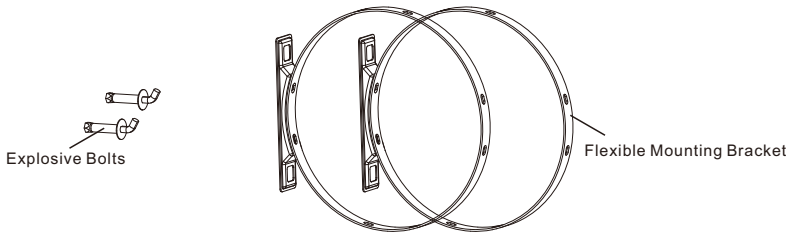

(fig.1)

2. According to site requirements, you may regulate the position of the flexible mounting bracket to floor, ceiling or wall mounting configuration.

Once the position is confirmed, please ensure to secure the explosive bolts onto the heater and note that always tighten the supporting screws at the bottom part of the heater.

2a. Floor Type Mounting

Tighten the supporting screws at the bottom part of the heater without installing explosive bolts(refer to fig.2)

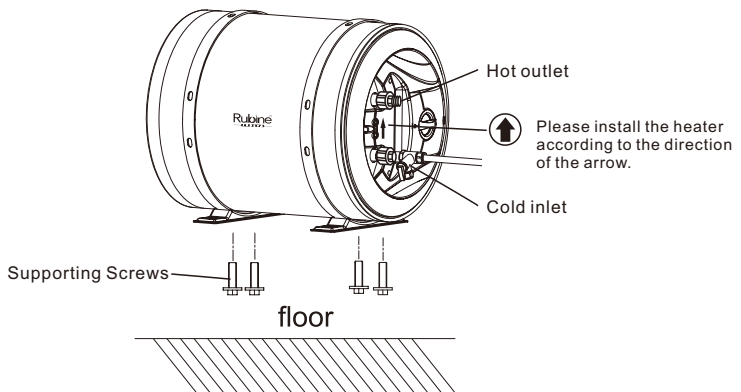

(fig.2)

2b. Wall Mounting (Left or Right)

For mounting of heater on wall, drill two holes of distance(L) on the wall depending on models and tighten the explosive bolts till 7-10mm from wall. Slowly lay the heater onto the explosive bolts both of the flexible mounting bracket holes coupled with the hooks. Pull the heater downwards to ensure that it has securely held by these explosive bolts. (refer to fig.3)

Model	RSH-M30L	RSH-M50L	RSH-M80L	RSH-M100L
"L" Distance between holes(mm)	150	300	300	450

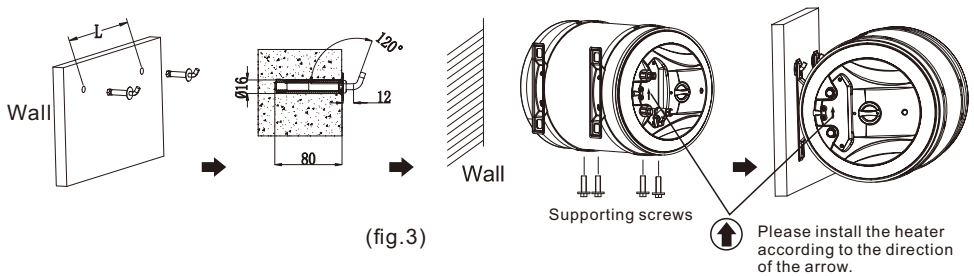

2c. Ceiling Mounting

For mounting of heater on ceiling, drill four holes of distance(A,B) on the ceiling and use expansive screws to fasten the heater to the ceiling. (refer to fig.4)

Model	Installation distance (mm)	
	A	B
RSH-M30L	150	198
RSH-M50L	300	
RSH-M80L	300	
RSH-M100L	450	

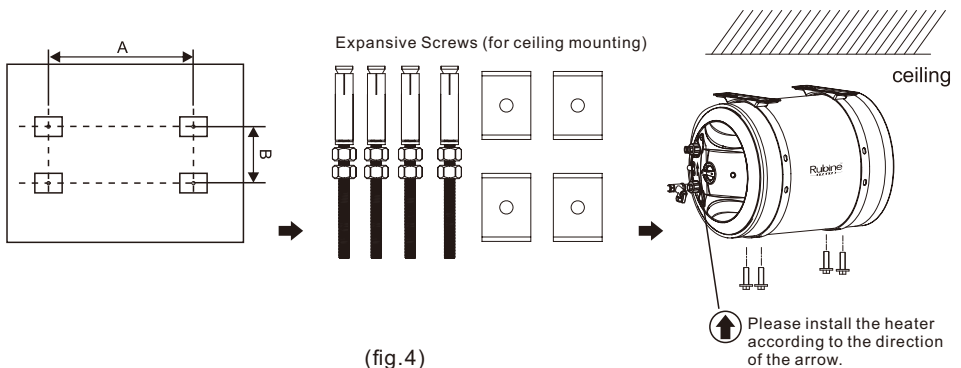

3. For easy maintenance of the heater, leave a space of 30cm between the front and side(control panel) and the wall.

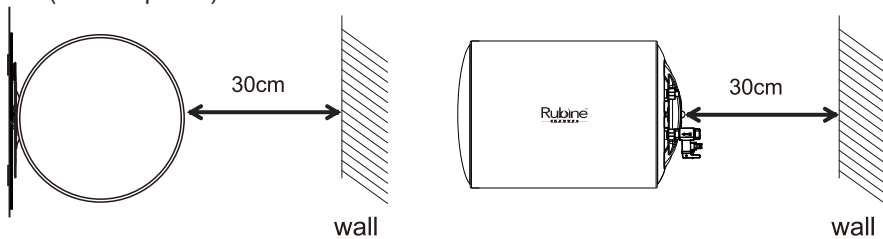

PIPING DIAGRAM

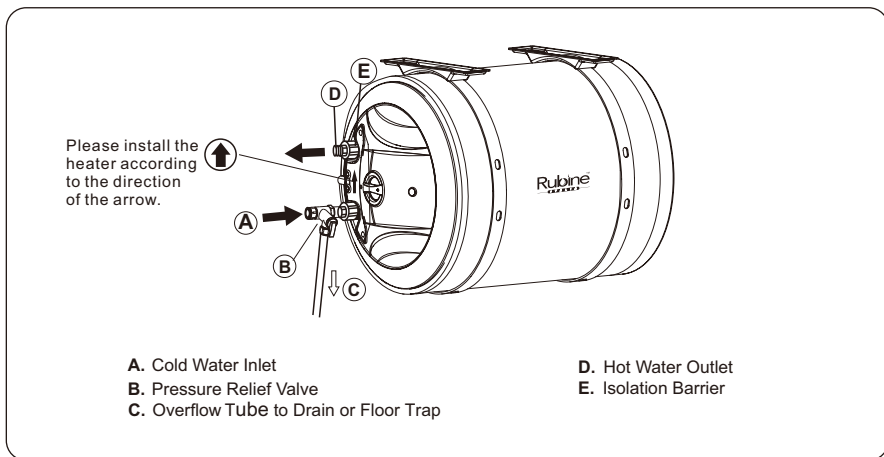

CONNECTION OF OVERFLOW TUBE

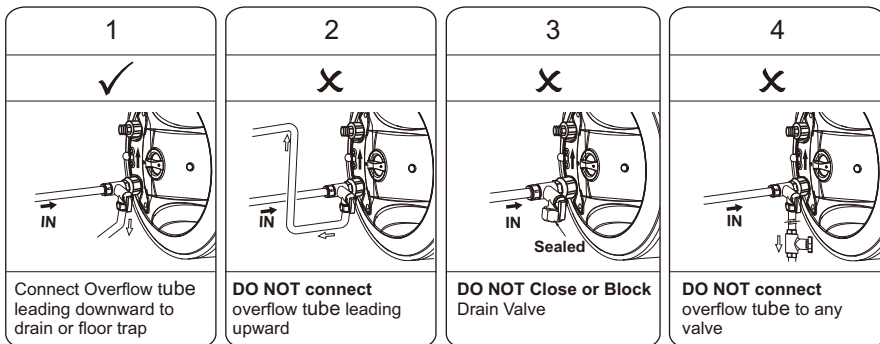

WATER CONNECTION

IMPORTANT

Make sure the heater tank is FULLY FILLED with water before switching on the electrical supply.

1. The diameter of inlet(BLUE) and outlet(RED) pipes is G1/2". Before connecting external fittings to the heater, please ensure that they are resistant to the working pressure and able to withstand the maximum temperature setting of the heater.
2. Isolation Barrier
Electric storage water heater with isolation barrier can protect people from bathing in an unsafe electricity environment effectively. It is to form a permanent resistance inside the electric storage water heater, thereby reducing the electric current through the human body under abnormal conditions, eg: get electric shocks.
3. Pressure Relief Valve
The pressure relief valve prevents excessive pressure built-up in the heater tank, and must not be removed or replaced. In the event the pressure in the tank exceeds 0.8MPa, the drain valve will operate and vent the water through the overflow tube which must not be closed or blocked. Closed or blocked the drain nozzle of the pressure relief valve may cause serious damage to the heater tank and void the warranty.
4. During the heating process, slight dripping of water from the pressure relief valve is normal. For this very reason, we recommend you to connected an overflow tube to the drain nozzle of the pressure relief valve, leaving the other end of the tube always open, and sloping it downwards pointing towards the floor trap. (refer to fig.5)

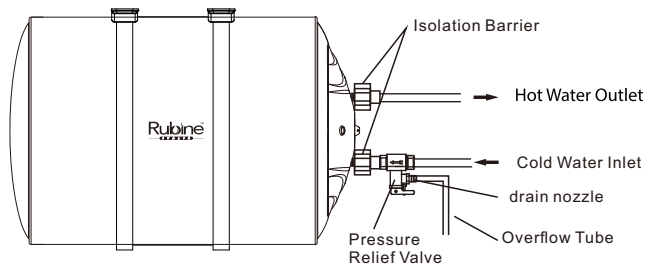

(fig.5)

ELECTRICAL CONNECTION

This electric storage water heater is completely factory wired to 3-way connector with L(LIVE), N(NEUTRAL) and E(EARTH) marking.

1. Switch off the electrical power.
2. Remove all 4 cover screws(A,B,C,D) of the heater.
(refer to fig.6)
3. Refer to fig.7 connect electrical wire as follow:
Brown to L(LIVE)
Blue to N(NEUTRAL)
Green/Yellow to E(EARTH)
4. Ensure that the copper wires are properly tightened on the 3-way connector.
5. Replace the front cover.

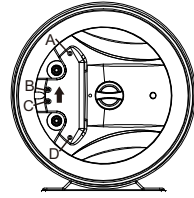

(fig.6)

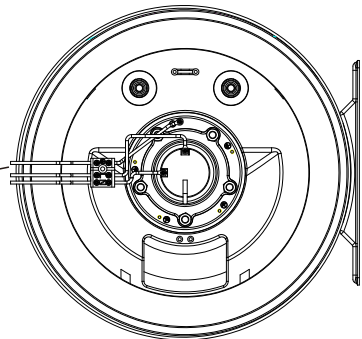
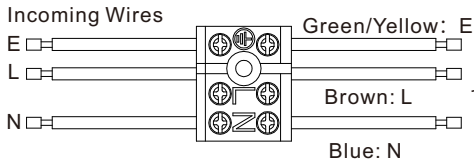

(fig.7)

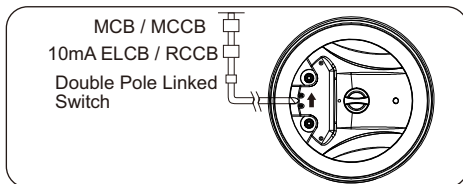

Recommended Electrical Connection

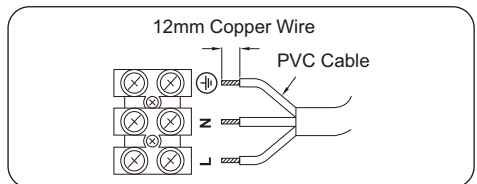

Recommended Stripping Length

Table1: Electrical Loading Table

Power(W)	Voltage(V)	Conductor Size(mm ²)	Rated Current for Circuit Breaker/Double Pole Linked Switch(A)
3000	220-240	2.5	20

SCHEMATIC WIRING DIAGRAM

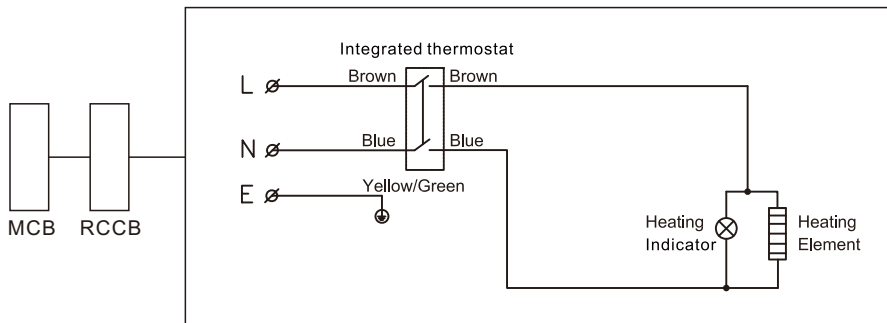

METHODS OF USE

1. Before turning on the electrical power, ensure you have FULLY FILLED up the heater with water. To do it; open one of the hot water tap, then turn on the main water inlet in your house. Once the water flowing out from the hot water tap is normal with no choking noise, the tank is filled with water and the air inside has cleared.
2. Check for any water leaks on all the pipe fittings and the heater body.
3. Turn on the power supply to the heater, the HEATING indicator at the heater front panel will light up and the heater is in the process of heating up the water in tank to your pre-set temperature.
4. During operation, you can adjust the control knob at the front panel of the heater to make changes to the temperature. Clockwise direction is to increase the temperature and anticlockwise is to decrease the temperature.

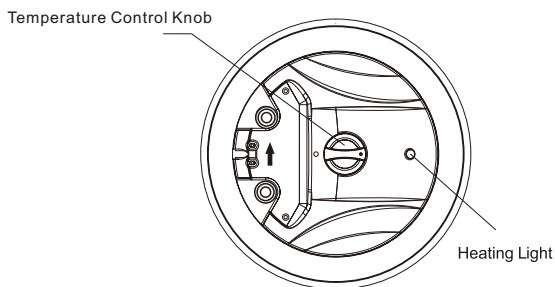

MAINTENANCE

All repairs and maintenance work must be carried out by our technical staff or any qualified electrician.

1. Please perform a simple check on the heater before calling our Service Centre. This is to ensure that the fault is not due to lack of water or no power supply.

2. To ensure the heater operates efficiently, it is recommended to clean the inner container and the deposits on the heating element once every two years.
3. Suggest to examine the aluminum anode yearly or replace it every two years. To do so, dismantle the heating element from the heater and unscrew the anode from the supporting bracket.
4. In order to drain water out, it is important to check that the water heater has been switched off long enough for the water inside to cool down before removing the pressure relief valve. Flush the valve with water to remove any deposit of salts. The valve can be removed and reattached by use of a wrench.
5. Disconnection of the water heater must be incorporated in the fixed wiring in accordance with the wiring rules.
6. Check on a regular basis that pressure relief valve is operating correctly.

TROUBLESHOOTING

Symptoms	Solutions
A. No water coming out of the heater	<ul style="list-style-type: none"> Check whether all stop valves are opened. Check whether the water supply is there. Check whether the pressure relief valve over tighten. Check whether inlet water supply connected to Pressure relief valve
B. Water heater is not working	<ul style="list-style-type: none"> Check whether power supply is ON. Is the main lamp ON. Is the heater lamp ON. Is the adjustable temp.control ON. Is the mixer tap connected correctly.
C. Water not hot enough	<ul style="list-style-type: none"> Is the adjustable temp.control turn to maximum. Is the mixer tap adjusted correctly. Is the water heater given enough time to heat up.(if the temp.reaches the preset temp.,the red heater lamp will go OFF automatically). Is the water heater capacity enough for the purpose.

If any of the following abnormalities are present during usage, contact our service centres nearest to you or your sales agent immediately:

- A. Water leakage.
- B. Water temperature cannot be controlled.
- C. Power and heating light does not light up.

Noted: The specifications of product is subjected to change & improvement without prior notice.

Rubine™

I T A L I A

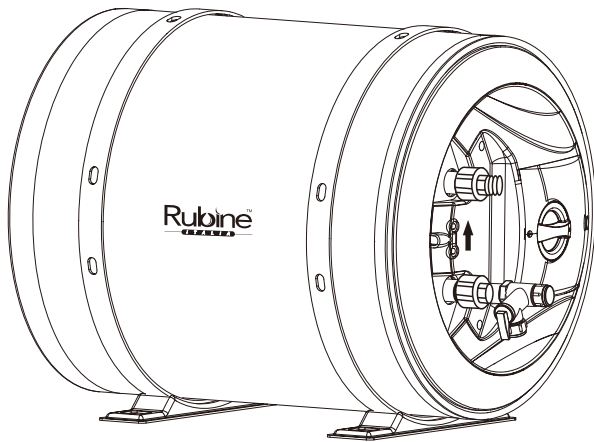

Simpanan Air Pemanas Elektrik

RSH-M30L
RSH-M50L
RSH-M80L
RSH-M100L

Manual Pengguna

AMARAN

1. Perkakas ini bukan bertujuan untuk digunakan oleh individu (termasuk kanak-kanak) yang kurang upaya dari segi fizikal, deria atau mental, atau kurang pengalaman dan pengetahuan melainkan mereka telah diberikan pengawasan atau arahan mengenai cara penggunaan perkakas ini oleh orang yang bertanggungjawab ke atas keselamatan mereka.
2. Kanak-kanak harus diawasi untuk memastikan mereka tidak bermain dengan perkakas ini.
3. Perkakas ini bertujuan untuk disambungkan secara kekal pada paip air utama, dan bukannya disambungkan dengan set hos.
4. Tekanan saluran masuk air maksimum adalah 0.8MPa untuk memastikan perkakas ini berfungsi dengan betul.
5. Pemasangan produk ini hendaklah mematuhi Suruhanjaya Tenaga Malaysia. Syarikat kami tidak akan bertanggungjawab ke atas sebarang kerosakan yang disebabkan oleh pemasangan yang tidak betul atau gagal mematuhi arahan yang dinyatakan dalam manual pengguna ini.
6. Bekalan elektrik mesti mematuhi spesifikasi yang dinyatakan dalam jadual teknikal.
7. Alat pemanas ini mesti disambungkan tetap pada bekalan elektrik menggunakan suis dua kutub yang mempunyai pemisahan sentuhan sekurang-kurangnya 3mm pada semua kutub yang dirangkumkan dalam pendawaian tetap.
8. Adalah disyorkan supaya memasang pemutus arus baki (RCD) yang diluluskan dengan kepekaan 10mA dan lebih tinggi daripada arus kadaran alat pemanas ini.
9. Injap pelepas tekanan yang dibekalkan bersama dengan alat pemanas ini tidak boleh diubah suai atau diganti.
10. Terdapat sedikit air menitis dari injap pelepas tekanan adalah fenomena normal semasa proses pemanasan.
11. Tiub limpahan yang disambungkan pada muncung injap keselamatan mesti dikedalkan dalam keadaan mencondong ke bawah & tidak tersekat.
12. Untuk penggunaan pertama atau selepas penyelenggaraan atau pembersihan, pastikan alat pemanas ini diisi penuh dengan air & udara di dalam tangki telah disingkirkan sebelum menghidupkan suis alat pemanas ini.
13. Pemasangan mesti dilakukan oleh tukang paip/juruelektrik yang bertauliah.
14. Jangan gunakan paip plastik ABS atau PVC untuk sambungan paip masuk dan keluar air. Hanya gunakan paip keluli tahan karat, tembaga atau polimer yang disyorkan yang boleh menahan suhu dan tekanan tinggi.

15. Jangan pasang di kawasan di mana kandungan KLOORIDA dalam bekalan air MELEBIHI 20mg/LITER (20ppm) kerana ini akan mengakibatkan kakisan pada tangki alat pemanas keluli tahan karat dan menyebabkan jaminan menjadi tidak sah.

STRUKTUR PRODUK

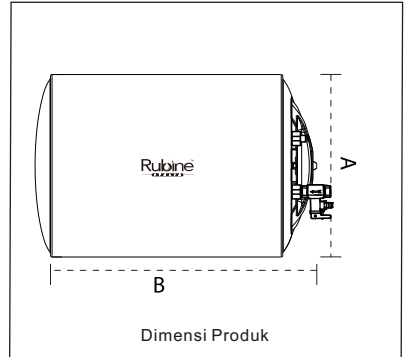
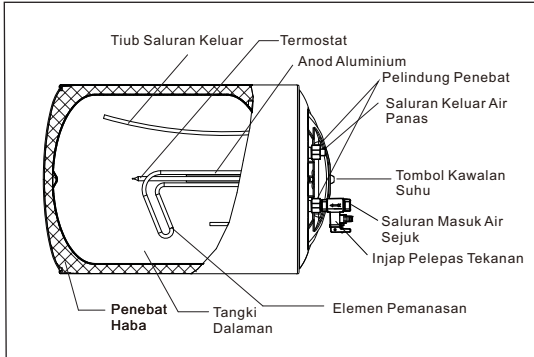

DATA TEKNIKAL

Model	Kapasiti (L)	Kuasa Kadaran (W)	Voltan Kadaran (V)	Tekanan Kadaran (MPa)	Suhu pemanasan air Maksimum (°C)	Gred Kalis Air	Dimensions (mm) A*B
RSH-M30L	30	3000	220-240	0.8	70±5	IPX4	Ø355*520
RSH-M50L	50	3000	220-240	0.8	70±5	IPX4	Ø355*755
RSH-M80L	80	3000	220-240	0.8	70±5	IPX4	Ø440*785
RSH-M100L	100	3000	220-240	0.8	70±5	IPX4	Ø440*935

Nota: 1 liter air = 1 kg

PERKARA PENTING

a. **Pemutus termal** akan memutuskan arus ke elemen pemanasan jika suhu air di dalam tangki simpanan menjadi tinggi ($83^{\circ}\text{C} \pm 5^{\circ}\text{C}$).

Jika keadaan ini berlaku, sila matikan suis bekalan elektrik alat pemanas dan hubungi pusat penyelenggaraan kami yang terdekat.

b. **Pemutus termal** akan membantu mengelakkan elemen pemanasan daripada mengalami kerosakan dalam mana-mana keadaan jika alat pemanas beroperasi tanpa air.

DRAGRAM KEDUDUKAN PELEKAP

⚠ Pastikan saluran keluar air Panas berada di atas dan selari dengan saluran masuk air Sejuk selepas setiap pemasangan.

1. Pelekap Dinding Kiri

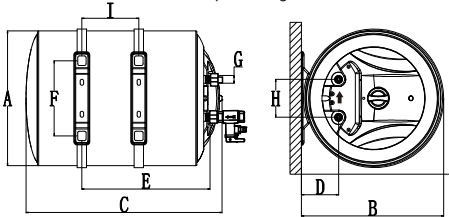

2. Pelekap Dinding Kanan

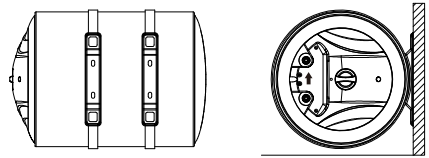

3. Pelekap Siling

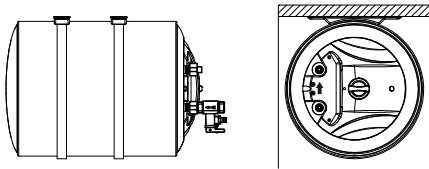

4. Pelekap Lantai

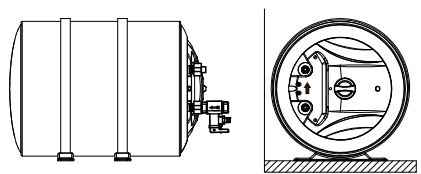

Model	Dimensi								
	A	B	C	D	E	F	G	H	I
RSH-M30L	355mm	380mm	520mm	100mm	337mm	198mm	G1/2"	100mm	150mm
RSH-M50L	355mm	380mm	755mm	100mm	507mm	198mm	G1/2"	100mm	300mm
RSH-M80L	440mm	467mm	785mm	142mm	582mm	198mm	G1/2"	100mm	300mm
RSH-M100L	440mm	467mm	935mm	142mm	732mm	198mm	G1/2"	100mm	450mm

PANDUAN PEMASANGAN

1. Alat pemanas ini mesti dipasang pada dinding yang kukuh dan berhampiran dengan tempat penggunaan yang mudah dapatkan bekalan air dan elektrik, dan juga memastikan tempat pemasangan bebas daripada simbahan air bagi memudahkan penyelenggaraan di masa depan. Tempat pemasangan yang dipilih mesti dapat menampung 2X jumlah berat alat pemanas yang diisi penuh dengan air. Sila pastikan anda menggunakan kit pelekap yang dibekalkan bersama dengan \ alat pemanas ini (sila rujuk rajah 1).

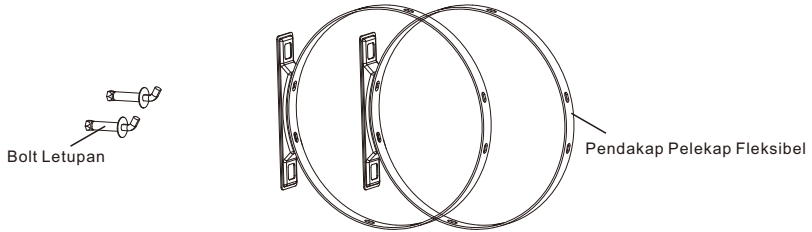

(Rajah 1)

2. Dengan berdasarkan keperluan tapak pemasangan, anda boleh menyesuaikan kedudukan pendakap pelekap fleksibel dengan konfigurasi pelekap lantai, siling atau dinding.

Setelah kedudukan pemasangan ditetapkan, pastikan bolt letupan diketatkan pada alat pemanas dan pastikan skru penyokong diketatkan di bahagian bawah alat pemanas.

2a. Pelekap Jenis Lantai

Ketatkan skru penyokong di bahagian bawah alat pemanas, tanpa dipasang bolt letupan (sila rujuk rajah 2).

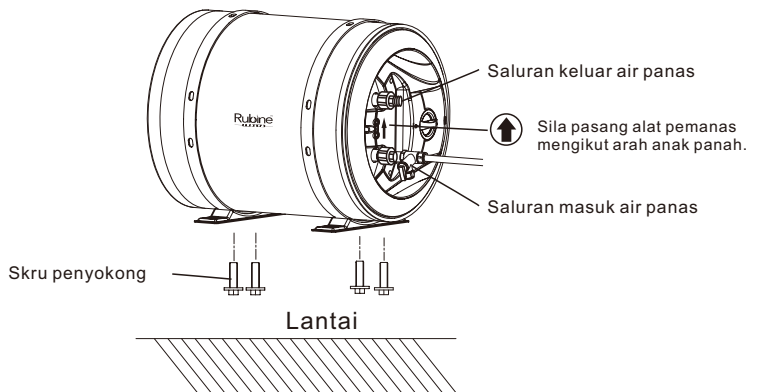

(Rajah 2)

2b. Pelekap Dinding (Kiri atau Kanan)

Untuk memasang alat pemanas pada dinding, gerudi dua lubang pada dinding dengan jarak (L) seperti dinyatakan dalam jadual di bawah bergantung kepada modelnya, dan ketatkan bolt letupan sehingga 7-10 mm dari dinding. Letakkan alat pemanas secara perlahan-lahan pada bolt letupan kedua-dua lubang pendakap pelekap fleksibel yang hadir dengan cangkuk. Tarik alat pemanas ke bawah untuk memastikan bahawa ia dipegang teguh oleh bolt letupan (sila rujuk rajah 3).

Model	RSH-M30L	RSH-M50L	RSH-M80L	RSH-M100L
Jarak "L" antara lubang (mm)	150	300	300	450

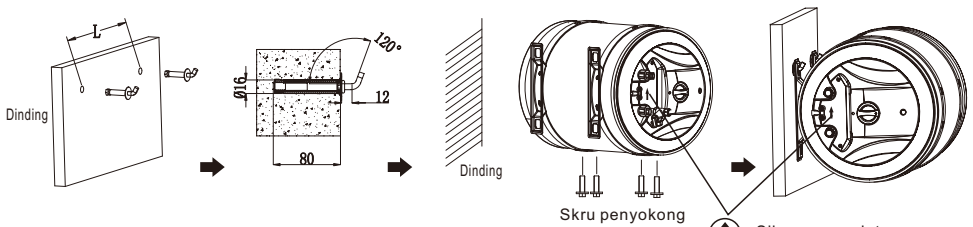

(Rajah 3)

2c. Pelekap Siling

Untuk memasang alat pemanas pada siling, gerudi empat lubang pada siling dengan jarak (A,B) seperti dinyatakan dalam jadual di bawah bergantung kepada modelnya, dan mengetatkan alat pemanas pada siling menggunakan skru pengembangan (sila rujuk rajah 4).

Model	Jarak pemasangan (mm)	
	A	B
RSH-M30L	150	198
RSH-M50L	300	
RSH-M80L	300	
RSH-M100L	450	



fig.4

3. Untuk memudahkan kerja penyelenggaraan alat pemanas, tinggalkan jarak selebar 30cm di antara bahagian hadapan dan sisi (panel kawalan) dengan dinding.

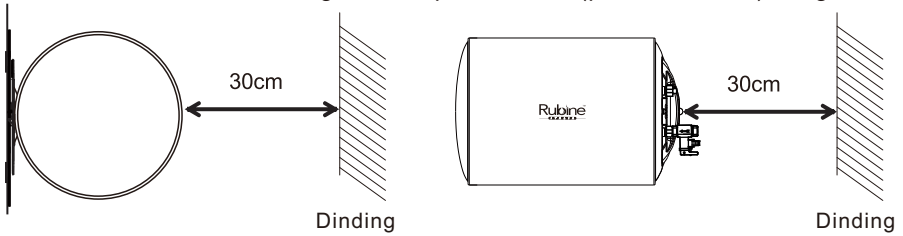
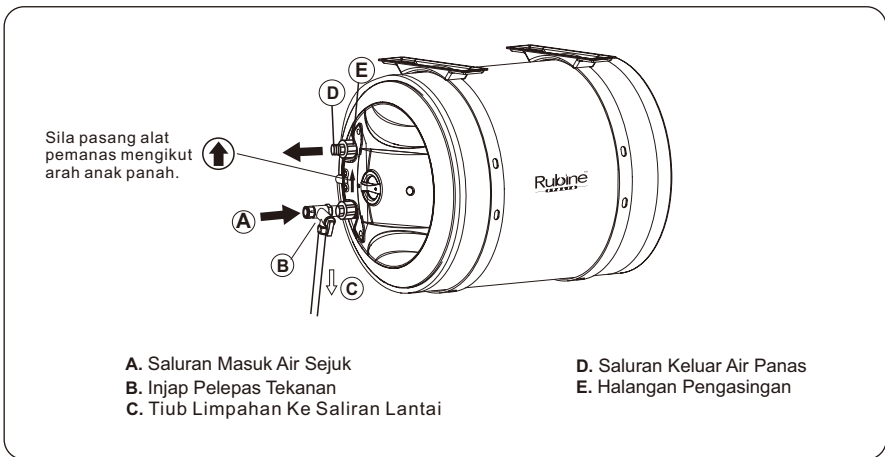

DIAGRAM PAIP



PENYAMBUNGAN TIUB LIMPAHAN

1	2	3	4
✓	✗	✗	✗
Sambungkan tiub limpahan menghala ke bawah pada paip longkang atau saliran lantai	JANGAN sambungkan tiub limpahan menghala ke atas	Injap penyaliran JANGAN ditutup atau disekat	JANGAN sambungkan tiub limpahan pada sebarang injap

PENYAMBUNGAN BEKALAN AIR

PERKARA PENTING ⚠

Pastikan tangki alat pemanas telah DIISI PENUH dengan air sebelum menghidupkan bekalan elektrik.

1. Diameter paip masuk air (BIRU) dan keluar air (MERAH) adalah G1/2". Sebelum menyambungkan kelengkapan luaran pada alat pemanas, sila pastikan ia tahan tekanan kerja dan mampu menahan tetapan suhu maksimum alat pemanas.

2. Halangan Pengasingan

Alat Pemanas ini hadir dengan halangan pengasingan yang mampu melindungi pengguna daripada mandi dalam persekitaran elektrik yang tidak selamat dengan berkesan. Ia direka untuk membentuk rintangan kekal di dalam alat pemanas ini demi mengurangkan arus elektrik mengalir melalui badan manusia di bawah keadaan yang abnormal, contohnya mengalami kejutan elektrik.

3. Injap Pelepas Tekanan

Injap pelepas tekanan berfungsi untuk menghalang tekanan berlebihan yang terbentuk di dalam tangki alat pemanas, dan tidak boleh ditanggalkan atau diganti sama sekali. Sekiranya tekanan di dalam tangki melebihi 0.8MPa, injap penyaliran akan berfungsi untuk menyalirkan air keluar melalui tiub limpahan yang mana tidak boleh ditutup atau disekat. Injap penyaliran yang tertutup atau tersekat boleh menyebabkan kerosakan serius pada tangki alat pemanas dan menyebabkan jaminan menjadi tidak sah.

4. Semasa proses pemanasan, adalah normal jika terdapat sedikit air menitis dari injap pelepas tekanan. Atas sebab ini, kami mengesyorkan anda menyambungkan tiub limpahan pada injap penyaliran bagi injap pelepas tekanan, dan biarkan hujung tiub yang lain berkeadaan terbuka dan mencondong ke bawah menghala ke arah saluran lantai (sila rujuk rajah 5).

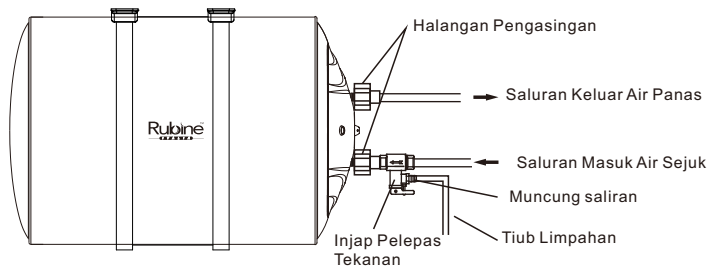

(Rajah 5)

PENYAMBUNGAN BEKALAN ELEKTRIK

Alat Pemanas ini disambungkan sepenuhnya dengan penyambung 3 hala dengan tanda L (HIDUP), N (NEUTRAL) dan E (BUMI).

1. Matikan kuasa elektrik.
2. Tanggalkan keempat-empat skru (A,B,C,D) penutup hadapan alat pemanas (sila rujuk Rajah 6).
3. Sambungkan wayar elektrik seperti berikut dengan merujuk kepada Rajah 7:
Perang pada L (HIDUP)
Biru pada N (NEUTRAL)
Hijau/Kuning pada E (BUMI)
4. Pastikan wayar tembaga diketatkan dengan betul pada penyambung 3 hala.
5. Pasang semula penutup pemasangan.

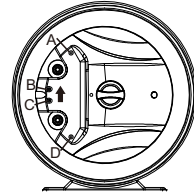

(Rajah 6)

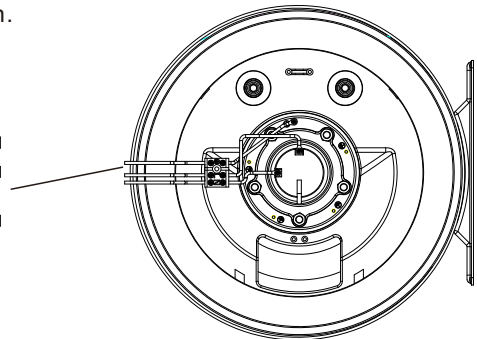
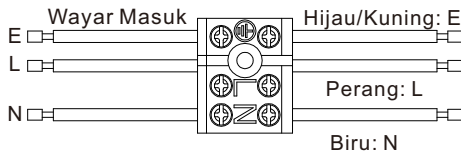

(Rajah 7)

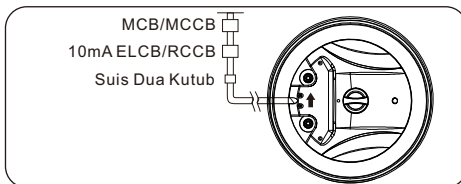

Penyambungan Elektrik yang Disyorkan

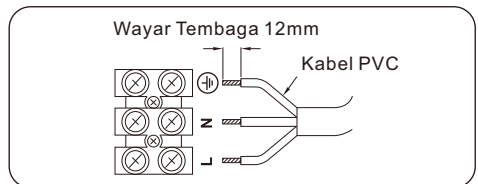

Panjang Penebat Wayar Perlu Dipotong Yang Disyorkan

Jadual 1: Jadual Beban Elektrik

Kuasa (W)	Voltan (V)	Saiz Konduktor (mm ²)	Arus kadaran untuk Pemutus Litar/Suis Dua Kutub (A)
3000	220-240	2.5	20

DIAGRAM PENDAWAIAN

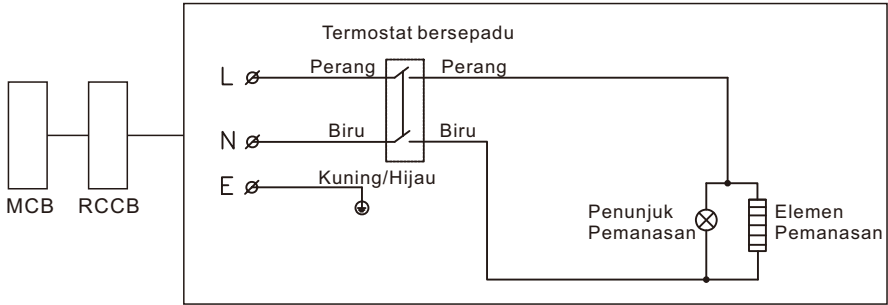

CARA-CARA PENGGUNAAN

1. Sebelum menghidupkan kuasa elektrik, pastikan anda telah MENGISI PENUH alat pemanas dengan air. Untuk melakukannya, buka salah satu tap air panas, kemudian buka saluran masuk air utama di rumah anda. Apabila air yang mengalir keluar dari tap air panas menjadi normal tanpa bunyi berdengung, ini bermakna tangki telah diisi penuh dengan air dan udara di dalamnya telah dikosongkan.
2. Periksa sama ada terdapat sebarang kebocoran air pada semua kelengkapan paip dan badan alat pemanas.
3. Hidupkan bekalan kuasa yang bersambungan dengan alat pemanas, penunjuk PEMANASAN pada panel hadapan alat pemanas akan menyala dan menunjukkan alat pemanas berada dalam proses memanas air dalam tangki kepada suhu pra-tetapan.
4. Semasa beroperasi, anda boleh melaraskan tombol kawalan pada panel hadapan alat pemanas untuk mengubah suhunya. Putar mengikut arah ikut jam untuk meningkatkan suhu dan putar mengikut arah lawan jam pula untuk menurunkan suhu.

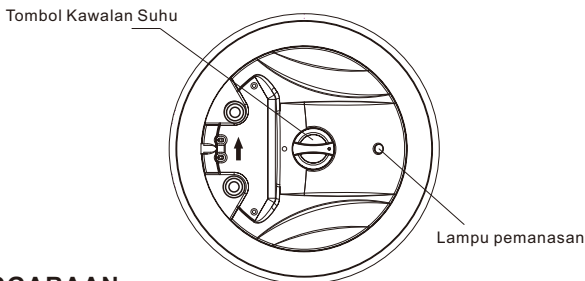

PENYELENGGARAAN

Semua kerja pembaikan dan penyelenggaraan mesti dilakukan oleh kakitangan teknikal kami atau mana-mana juruelektrik yang berkelayakan.

1. Sila lakukan pemeriksaan ringkas pada alat pemanas sebelum anda hubungi Pusat Penyelenggaraan kami.

Ini adalah untuk memastikan kerosakan itu bukan disebabkan oleh kekurangan air atau tiada bekalan elektrik.

2. Untuk memastikan alat pemanas berfungsi dengan cekap, anda disyorkan supaya membersihkan bekas dalaman dan mendapan pada elemen pemanasan sekali setiap dua tahun.
3. Anda disyorkan supaya memeriksa anod aluminium sekali setiap tahun atau menggantikannya setiap dua tahun. Untuk melakukannya, tanggalkan elemen pemanasan daripada alat pemanas dan tanggalkan anod daripada pendakap sokongan.
4. Untuk menyalirkan air, adalah penting untuk memeriksa sama ada alat pemanas air telah dimatikan untuk masa yang cukup panjang agar air di dalamnya sudah menjadi sejuk sebelum membuka injap pelepas tekanan. Simbah injap dengan air untuk menyingkirkan sebarang mendapan garam. Injap boleh ditanggalkan dan dipasang semula dengan menggunakan sepana.
5. Pemutus litar alat pemanas ini mesti disambungkan pada pendawaian tetap mengikut peraturan pendawaian.
6. Periksa secara berkala bagi memastikan injap pelepas tekanan berfungsi dengan baik.

PENYELESAIAN MASALAH

Simptom-Simptom	Langkah-langkah Penyelesaian
A. Tiada air mengalir keluar dari alat pemanas	Periksa sama ada semua injap berhenti dibuka. Periksa sama ada mempunyai bekalan air. Periksa sama ada injap pelepas tekanan diputar terlalu ketat. Periksa sama ada saluran masuk bekalan air disambungkan pada injap pelepas tekanan.
B. Alat pemanas air tidak berfungsi	Periksa sama ada bekalan kuasa telah dihidupkan. Adakah lampu utama menyala. Adakah lampu alat pemanas menyala. Adakah kawalan suhu boleh laras menyala. Adakah tap campuran disambungkan dengan betul.
C. Air tidak cukup panas	Adakah kawalan suhu boleh laras diputar kepada maksimum. Adakah tap campuran dilaraskan dengan betul. Adakah alat pemanas ini telah diberikan masa yang cukup untuk memanaskan air. (Jika suhu mencapai suhu pra-tetapan, lampu pemanasan merah akan PADAM secara automatik). Adakah kapasiti alat pemanas ini mencukupi untuk tujuan ini.

Jika timbulnya sebarang keabnormalan seperti berikut semasa penggunaan, sila hubungi pusat penyelenggaraan kami yang terdekat dengan anda atau ejen jualan anda dengan segera:

- A. Kebocoran air.
- B. Suhu air tidak dapat dikawal.
- C. Lampu penunjuk untuk kuasa dan pemanasan tidak menyala.

Nota: Spesifikasi produk ini adalah tertakluk kepada perubahan & penambahbaikan tanpa notis terlebih dahulu.